

Министерство науки и высшего образования Российской Федерации  
Лысьвенский филиал  
федерального государственного бюджетного образовательного учреждения  
высшего образования  
**«Пермский национальный исследовательский  
политехнический университет»**

**ФОНД ОЦЕНОЧНЫХ СРЕДСТВ**

**для проведения промежуточной аттестации обучающихся по дисциплине  
«Инженерная геометрия и компьютерная графика»**

*Приложение к рабочей программе дисциплины*

**Направление подготовки:** 09.03.01 Информатика и вычислительная техника

**Направленность (профиль)  
образовательной программы:** Компьютерные системы

**Квалификация выпускника:** «Бакалавр»

**Выпускающая кафедра:** Общенаучных дисциплин

**Форма обучения:** Очная

**Курс:** 1

**Семестр:** 1

**Трудоёмкость:**

Кредитов по рабочему учебному плану: 4 ЗЕ

Часов по рабочему учебному плану: 144 ч.

**Форма промежуточной аттестации:**

Дифференцированный зачёт: 1 семестр

**Фонд оценочных средств** для проведения промежуточной аттестации обучающихся по дисциплине является частью (приложением) к рабочей программе дисциплины. Фонд оценочных средств для проведения промежуточной аттестации обучающихся по дисциплине разработан в соответствии с общей частью фонда оценочных средств для проведения промежуточной аттестации основной образовательной программы, которая устанавливает систему оценивания результатов промежуточной аттестации и критерии выставления оценок. Фонд оценочных средств для проведения промежуточной аттестации обучающихся по дисциплине устанавливает формы и процедуры текущего контроля успеваемости и промежуточной аттестации обучающихся по дисциплине.

**Перечень контролируемых результатов обучения по дисциплине, объекты оценивания и виды контроля**

Согласно РПД освоение учебного материала дисциплины запланировано в течение одного семестра (1-го семестра учебного плана) и разбито на 3 раздела. В каждом разделе предусмотрены аудиторские лекционные, практические и лабораторные занятия, а также самостоятельная работа студентов. В рамках освоения учебного материала дисциплины формируются компоненты компетенций *знать, уметь, владеть*, указанные в РПД, которые выступают в качестве контролируемых результатов обучения по дисциплине (табл. 1.1).

Контроль уровня усвоенных знаний, освоенных умений и приобретенных владений осуществляется в рамках текущего, рубежного и промежуточного контроля при изучении теоретического материала, сдаче отчетов по лабораторным работам и зачета. Виды контроля сведены в таблицу 1.1.

Таблица 1.1. Перечень контролируемых результатов обучения по дисциплине

Контролируемые результаты обучения по дисциплине (ЗУВы)	Вид контроля					
	Текущий		Рубежный			Промежуточный
	С	ТО	ОЛР	ИГР	Т/КР	Диф.зачёт
<b>Усвоенные знания</b>						
<b>З.1</b> Знать способы геометрического моделирования с использованием программных средств компьютерной графики;	С1	ТО1		ИГР 6-8		ТВ
<b>З.2</b> Знать элементы начертательной геометрии и инженерной графики, основ геометрического моделирования, стандартных программных средств компьютерной графики;	С2	ТО2		ИГР 1-8	Т	ТВ
<b>З.3.</b> Знать правила разработки технической документации, включая чертежи, электронные модели деталей, и другие документы на специализированные объекты;	С3	ТО3		ИГР 6-8	Т	ТВ
<b>Освоенные умения</b>						
<b>У.1</b> Уметь представлять элементарные технические решения средствами			ЛР1 -8	ИГР 6-8		ПЗ

компьютерной графики и геометрического моделирования;						
<b>У.2</b> Уметь решать задачи начертательной геометрии, читать чертежи, выполнять эскизы, разрабатывать проектно-техническую документацию;			ЛР 1-8	ИГР 6-8		ПЗ
<b>У.3.</b> Уметь работать с нормативными документами и стандартами ЕСКД;			ЛР5 -8	ИГР 1,6-8		ПЗ
<b>Приобретенные владения</b>						
<b>В.1</b> Владеть навыками выполнения проектов с учетом специфики направления подготовки;			ЛР 1-8	ИГР 6-8		ПЗ
<b>В.2</b> Владеть навыками использования современных информационных технологий и вычислительной техники для получения конструкторских, технологических и других документов.			ЛР 1-8	ИГР 6-8		ПЗ

*С – собеседование по теме; ТО – теоретический опрос; ОЛР – отчет по лабораторной работе; ИГР – индивидуальные графические работы; Т/КР – рубежное тестирование (контрольная работа); ТВ – теоретический вопрос; ПЗ – практическое задание.*

Итоговой оценкой достижения результатов обучения по дисциплине является промежуточная аттестация в виде дифференцированного зачета, проводимая с учётом результатов текущего и рубежного контроля.

## **2. Виды контроля, типовые контрольные задания и шкалы оценивания результатов обучения**

Текущий контроль успеваемости имеет целью обеспечение максимальной эффективности учебного процесса, управление процессом формирования заданных компетенций обучаемых, повышение мотивации к учебе и предусматривает оценивание хода освоения дисциплины. В соответствии с Положением о проведении текущего контроля успеваемости и промежуточной аттестации обучающихся по образовательным программам высшего образования – программам бакалавриата, специалитета и магистратуры в ПНИПУ предусмотрены следующие виды и периодичность текущего контроля успеваемости обучающихся:

- входной контроль, проверка исходного уровня подготовленности обучаемого и его соответствия предъявляемым требованиям для изучения данной дисциплины;
- текущий контроль усвоения материала (уровня освоения компонента «знать» заданных компетенций) на каждом групповом занятии и контроль посещаемости лекционных занятий;
- промежуточный и рубежный контроль освоения обучаемыми отдельных компонентов «знать», «уметь» заданных компетенций путем компьютерного или бланочного тестирования, контрольных опросов, контрольных работ (индивидуальных домашних заданий), защиты отчетов по лабораторным работам, рефератов, эссе и т.д.

Рубежный контроль по дисциплине проводится на следующей неделе после прохождения модуля дисциплины, а промежуточный – во время каждого контрольного мероприятия внутри модулей дисциплины;

- межсессионная аттестация, единовременное подведение итогов текущей успеваемости не менее одного раза в семестр по всем дисциплинам для каждого направления подготовки (специальности), курса, группы;
- контроль остаточных знаний.

### **2.1. Текущий контроль усвоения материала**

Текущий контроль усвоения материала в форме собеседования или выборочного теоретического опроса студентов проводится по каждой теме. Результаты по 4-балльной шкале оценивания заносятся в книжку преподавателя и учитываются в виде интегральной оценки при проведении промежуточной аттестации.

### **2.2. Рубежный контроль**

Рубежный контроль для комплексного оценивания усвоенных знаний, усвоенных умений и приобретенных владений (табл. 1.1) проводится в форме защиты лабораторных работ и рубежных контрольных работ (после изучения каждого модуля учебной дисциплины).

#### **2.2.1. Защита лабораторных работ**

Всего запланировано 8 лабораторных работ. Типовые темы лабораторных работ приведены в РПД.

Защита лабораторной работы проводится индивидуально каждым студентом или группой студентов. Типовые шкала и критерии оценки приведены в общей части ФОС образовательной программы.

#### **2.2.2. Рубежное тестирование**

Согласно РПД запланировано в первом семестре изучения дисциплины тестирования:

- тестирование по разделу «Общие положения» (Тест 1.1, 1.2);
- тестирование по разделу «Отображение геометрических примитивов» (Тест 2.1, 2.2);
- тестирование по разделу «Моделирование деталей» (Тест 3.1).

Типовые тесты приведены в Приложении 1.

### **2.3. Выполнение индивидуального задания на самостоятельную работу**

Для оценивания навыков и опыта деятельности (владения), как результата обучения по дисциплине, не имеющей курсового проекта или работы, используются индивидуальные задания студенту.

Всего запланировано 7 индивидуальных заданий (графических работ).

Типовые темы:

- 1 Оформление титульного листа для альбома графических работ
- 2 Перпендикулярность прямой и плоскости. Расстояние от точки до

плоскости

3 Пересечение многогранников

4 Пересечение поверхностей вращения

5 Развертка поверхности

6 Разрезы

7 Сечения

8 Разъемные соединения (сборочный чертеж, спецификация)

Типовые шкала и критерии оценки результатов защиты индивидуального задания приведены в общей части ФОС образовательной программы.

#### **2.4. Промежуточная аттестация (итоговый контроль)**

Допуск к промежуточной аттестации осуществляется по результатам текущего и рубежного контроля. Условиями допуска являются успешная сдача всех лабораторных работ и положительная интегральная оценка по результатам текущего и рубежного контроля.

##### **2.4.1. Процедура промежуточной аттестации без дополнительного аттестационного испытания**

Промежуточная аттестация проводится в форме дифференцированного зачета. Дифференцированный зачет по дисциплине основывается на результатах выполнения предыдущих индивидуальных заданий студента по данной дисциплине.

Критерии выведения итоговой оценки за компоненты компетенций при проведении промежуточной аттестации в виде дифференцированного зачета приведены в общей части ФОС образовательной программы.

##### **2.4.2. Процедура промежуточной аттестации с проведением аттестационного испытания**

В отдельных случаях (например, в случае переаттестации дисциплины) промежуточная аттестация в виде дифференцированного зачета по дисциплине может проводиться с проведением аттестационного испытания в виде билета. Билет содержит теоретические вопросы (ТВ) для проверки усвоенных знаний, практические задания (ПЗ) для проверки освоенных умений и комплексные задания (КЗ) для контроля уровня приобретенных владений всех заявленных компетенций.

Билет формируется таким образом, чтобы в него попали вопросы и практические задания, контролирующие уровень сформированности *всех* заявленных компетенций.

###### **2.4.2.1. Типовые вопросы и задания для дифференцированного зачета по дисциплине**

**Типовые вопросы для контроля усвоенных знаний:**

1. Виды изделий.
2. Виды и комплектность конструкторских документов.
3. Стадии разработки конструкторской документации.

4. Оформление чертежей: форматы.
5. Основные надписи.
6. Масштабы.
7. Линии чертежа.
8. Шрифты.
9. Правила нанесения размеров.
10. Обозначения графические материалов и правила их нанесения на чертежах.
11. Понятие об электронной геометрической модели.
12. Методы проецирования: центральное, параллельное проецирование.

#### Свойства проецирования.

13. Чертежи точек, различным образом расположенных по отношению к плоскостям проекций. Конкурирующие точки.
14. Прямая: общего и частного положений.
15. Плоскость: способы задания на эюре.
16. Плоскость: общего и частного положений.
17. Точка и прямая в плоскости.
18. Главные линии плоскости.
19. Следы плоскости.
20. Образование поверхностей многогранников и задание их на чертеже.
21. Образование поверхностей вращения.
22. Классификация аксонометрических проекций.
23. Прямоугольные и косоугольные аксонометрические проекции.

#### Коэффициенты искажения.

24. Штриховка в аксонометрии.
25. Виды: основные, дополнительные, местные. Обозначение видов.
26. Разрезы: простые, сложные, местные. Обозначение разрезов.
27. Сечения. Классификация. Обозначение сечений.
28. Выносные элементы. Правила выполнения, обозначение.
29. Соединение вида и разреза на одном изображении.
30. Условности и упрощения, допускаемые на чертежах.
31. Соединения неразъемные: сварные, паяные, клееные и др. Правила изображения и обозначения на чертеже
32. Соединения разъемные: шпоночные, шлицевые, зубчатые, соединения, соединения стандартными крепежными изделиями, резьбовые соединения
33. Основные параметры. Классификация резьбы. Типы резьб.
34. Изображение резьбы на чертеже. Обозначение резьбы. Определение размеров и профиля резьбы.
35. Классификация, стандартизация резьбовых изделий.
36. Шероховатость поверхности. Обозначение и нанесение шероховатости на чертежи.
37. Чертеж общего вида, его назначение и содержание.
38. Сборочный чертеж, его назначение и содержание. Размеры на сборочных чертежах. Упрощения при выполнении сборочного чертежа.

39. Спецификация. Порядок заполнения спецификации. Нанесение номеров позиций на сборочном чертеже.

40. Детализирование сборочного чертежа (выполнение рабочих чертежей отдельных деталей и определение их размеров).

**Типовые вопросы и практические задания для контроля освоенных умений:**

41. Деление отрезка прямой в заданном отношении.
42. Определение длины отрезка прямой и углов его наклона к плоскостям проекций способом прямоугольного треугольника.
43. Принадлежность прямой и точки.
44. Взаимное расположение прямых линий.
45. Выполнение построений: параллельность прямой и плоскости, параллельность плоскостей.
46. Выполнение построений: перпендикулярность прямой и плоскости, перпендикулярность плоскостей.
47. Выполнение построений: пересечение прямой и плоскости.
48. Выполнение построений: пересечение плоскостей.
49. Способ перемены плоскостей проекций. Определение длины отрезка прямой и углов его наклона к плоскостям проекций. Определение расстояния между параллельными и скрещивающимися прямыми. Определение натуральной величины плоской фигуры. Определение расстояния от точки до плоскости.
50. Способ вращения. Определение длины отрезка прямой и углов его наклона к плоскостям проекций. Определение натуральной величины плоской фигуры.
51. Выполнение построений: пересечение многогранников с плоскостью..
52. Выполнение построений: пересечение многогранников и прямой линией.
53. Построение развертки многогранников.
54. Нахождение недостающих проекций точки и линии на поверхности.
55. Выполнение построений: пересечение поверхностей вращения с плоскостью.
56. Выполнение построений: пересечение поверхностей вращения и прямой линией.
57. Построение развертки поверхностей вращения. Развертываемые и неразвертываемые поверхности.
58. Выполнение построений: пересечение поверхности плоскостью.
59. Выполнение построений: пересечение прямой линии с поверхностью.
60. Выполнение построений: пересечение поверхностей.
61. Построение окружности в аксонометрии.
62. Изображение и расчет резьбовых соединений.
63. Выполнение построений: видов, разрезов, сечений, выносных элементов.

64. Порядок чтения сборочного чертежа (состав изделия, геометрия каждой детали, назначение, способ соединения деталей между собой, порядок сборки).

### Типовые комплексные задания для контроля приобретенных владений:

#### Задание выполняется с помощью системы автоматизированного проектирования КОМПАС-3D

1. Выполнить чертеж с исправлением допущенных в нем ошибок. Формат А3. Масштаб 1:1.
2. Проставить размеры.
3. Заполнить основную надпись на чертеже.
4. Выполнить 3D модель детали.

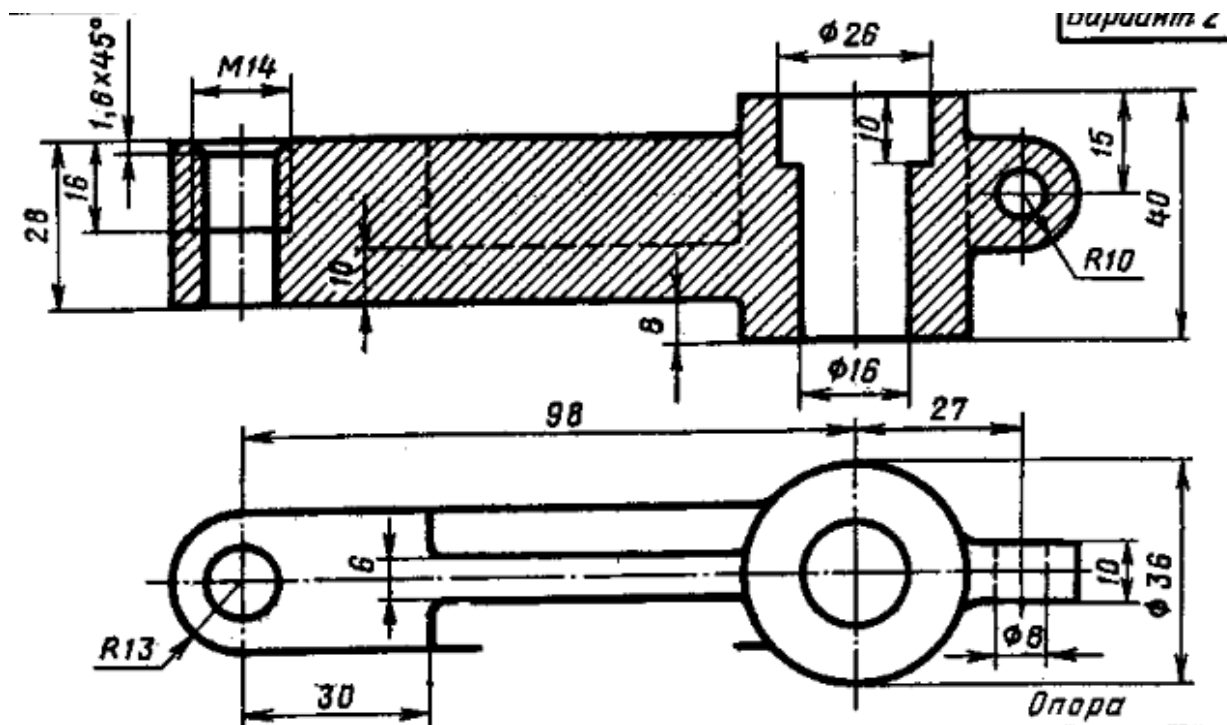

#### 2.4.2.2. Шкалы оценивания результатов обучения на дифференцированном зачете

Оценка результатов обучения по дисциплине в форме уровня сформированности компонентов *знать*, *уметь*, *владеть* заявленных компетенций проводится по 4-х бальной шкале оценивания путём выборочного контроля во время экзамена.

Типовые шкалы и критерии оценки результатов обучения при сдаче экзамена для компонентов *знать*, *уметь*, *владеть* приведены в общей части ФОС образовательной программы.



### **3. Критерии оценивания уровня сформированности компонентов и компетенций**

#### **3.1. Оценка уровня сформированности компонентов компетенций**

При оценке уровня сформированности компетенций в рамках выборочного контроля при зачете считается, что *полученная оценка за компонент проверяемой в билете компетенции обобщается на соответствующий компонент всех компетенций, формируемых в рамках данной учебной дисциплины.*

Общая оценка уровня сформированности всех компетенций проводится путем агрегирования оценок, полученных студентом за каждый компонент формируемых компетенций, с учетом результатов текущего и рубежного контроля в виде интегральной оценки по 4-х балльной шкале. Все результаты контроля заносятся в оценочный лист и заполняются преподавателем по итогам промежуточной аттестации.

Форма оценочного листа и требования к его заполнению приведены в общей части ФОС образовательной программы.

При формировании итоговой оценки промежуточной аттестации в виде зачета используются типовые критерии, приведенные в общей части ФОС образовательной программы.

## Раздел Общие положения (Тест 1.1)

1

Какое назначение имеет сплошная волнистая линия?

- линии сечений
- линии обрыва
- линия выносная
- линия штриховки

2

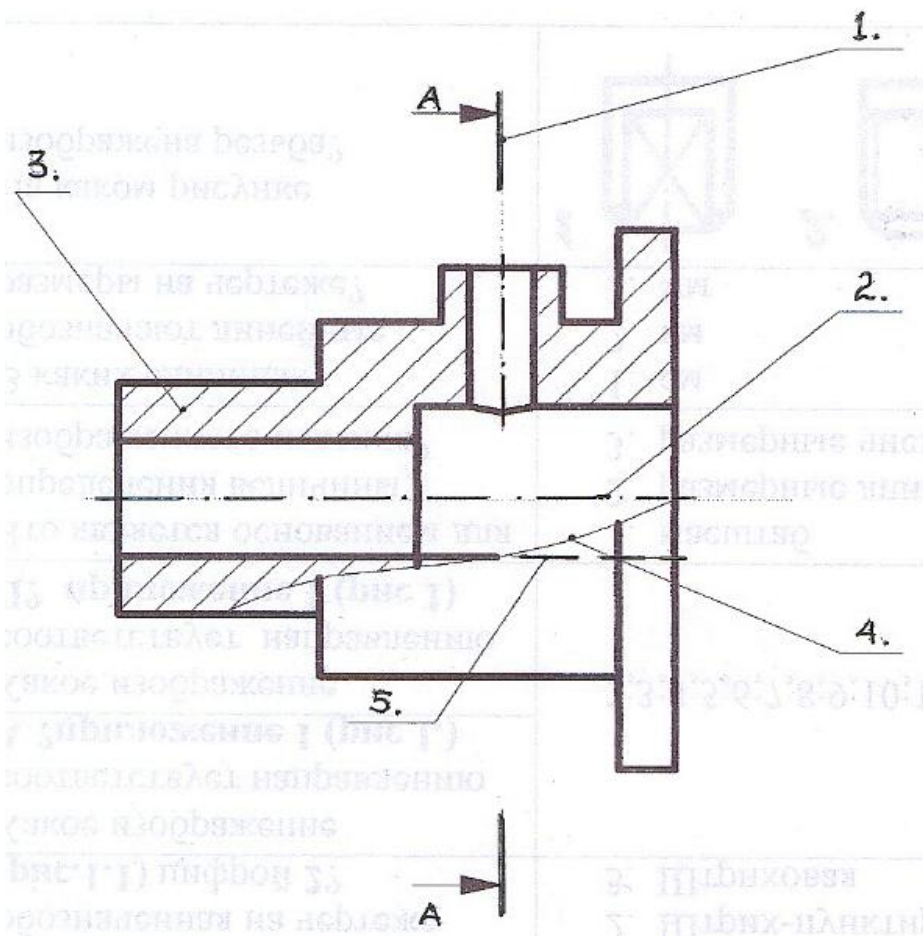

Установите соответствие линий и их названий согласно ЕСКД

1	<input type="checkbox"/>	1	Сплошная волнистая
2	<input type="checkbox"/>	2	Штриховая
3	<input type="checkbox"/>	3	Штрихпунктирная тонкая
4	<input type="checkbox"/>	4	Разомкнутая
5	<input type="checkbox"/>	5	Сплошная тонкая

3

Какое назначение имеет сплошная тонкая линия?

- Линия разграничения вида и разреза
- Линии сечений
- Линии штриховки
- Линия обрыва

4

Видимый контур выполняется сплошной толстой основной линией толщиной ... мм.

- 0,5...1,4 мм
- 2,0...3,0 мм
- 1,0...1,5 мм
- 1,5...2 мм

5

Соответствие обозначения масштабов с их названиями

5:1	<input type="text"/>	1 масштаб уменьшения
1:5	<input type="text"/>	2 масштаб увеличения
1:1	<input type="text"/>	3 натуральная величина

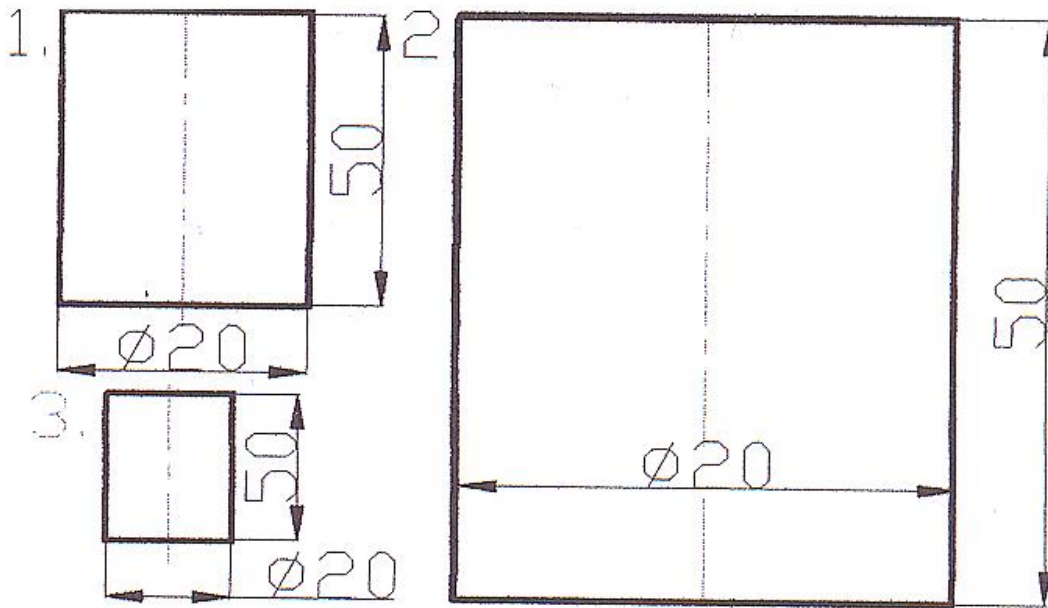

Какой из заданных чертежей выполнен в масштабе 2:1?

- 1
- 2
- 3

7

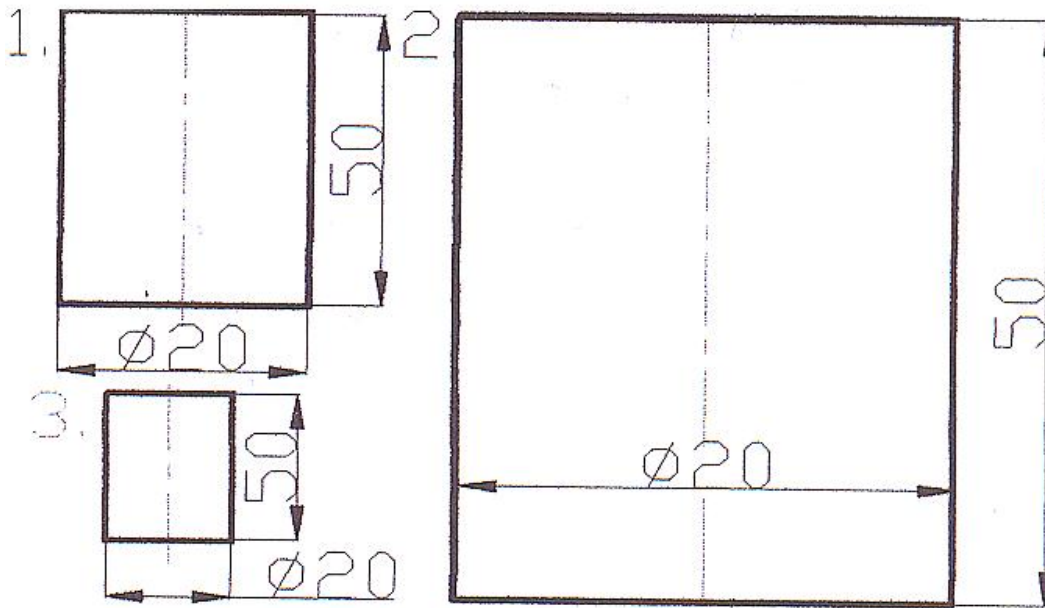

Какой из заданных чертежей выполнен в масштабе 1:2?

- 1
- 2
- 3

8

В графе основной надписи чертежа, масштаб должен обозначаться по типу...

- 1:2
- (1:2)
- {1:2}
- М 1:2

9

Не соответствует стандарту масштаб

- 1 : 2
- 2,5 : 1
- 1 : 10
- 3 : 1

10

Установите соответствие обозначения стандартного формата и его размера

A 1	<input type="text"/>	1 594x841
A 2	<input type="text"/>	2 297 x 420
A 3	<input type="text"/>	3 210 x 297
A 4	<input type="text"/>	4 420 x 594

11

Формат с размерами сторон 1189 x 841 мм, площадь которого равна 1 кв. м, обозначается ...

- A 1
- A 2
- A 5
- A 0

12

Какой формат можно располагать только вертикально?

- A 1
- A 2
- A 3
- A 4



Рис. 1



Рис. 2



Рис. 3



Рис. 4

Формат А3 верно оформлен на рисунках...

- 1
- 2
- 3
- 4

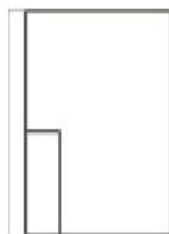
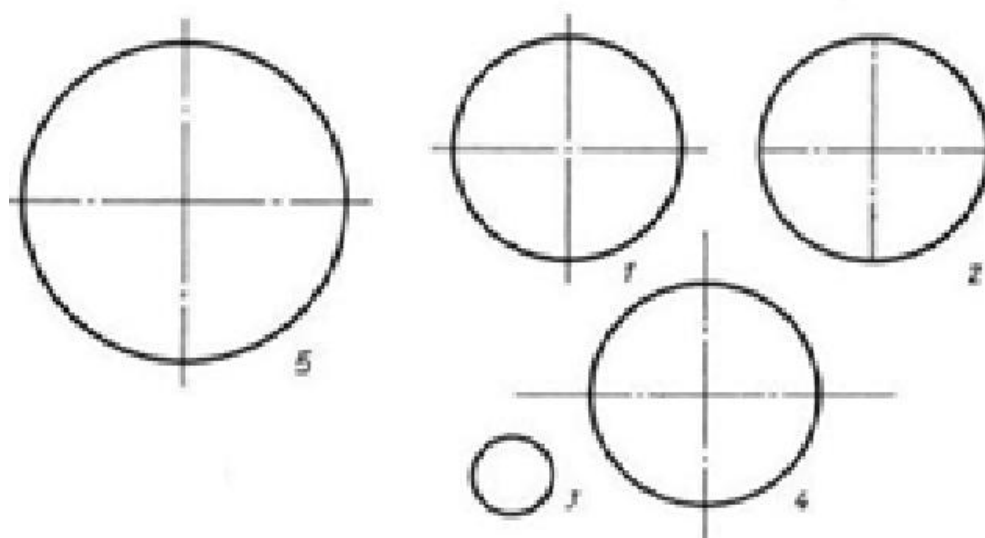

На каком чертеже правильно проведены  
центровые линии?

- 1
- 2
- 3
- 4
- 5



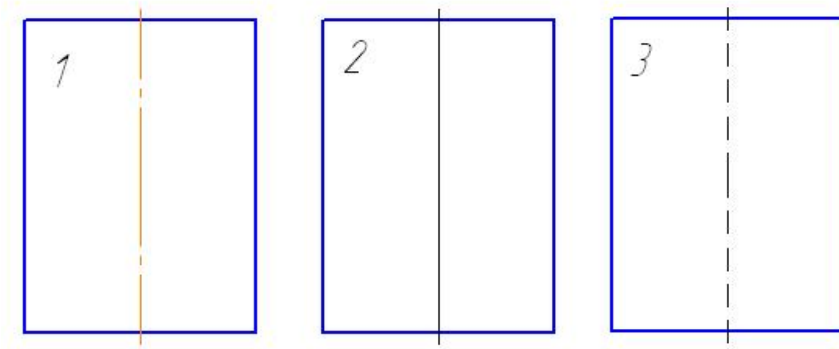

На каком из чертежей правильно проведена осевая линия?

- 1
- 2
- 3

Размер шрифта  $h$  определяется ...

- высотой прописных букв в миллиметрах
- высотой строчных букв в миллиметрах
- высотой и шириной строчных букв
- высотой дополнительных знаков

ЕСКД устанавливает следующий ряд размеров шрифта ...

2,5-3,5-6-10

2,5-3,5-5-7

5-7-14-18

2,5 - 3 - 5 - 7

## Раздел Общие положение (Тест 1.2)

1

В каких единицах обозначают линейные размеры на чертеже?

- см
- мм
- дм
- м

2

Указать минимальное расстояние между размерной линией и линией контура?

- 7 мм
- 15 мм
- 10 мм
- 5 мм

3

На какую величину выносные линии должны выходить за концы стрелок?

- 10 ... 15 мм
- 1 ... 5 мм
- 5 ... 10 мм
- 2...3 мм

4

Как проводят размерную линию для указания размера отрезка?

- линия совпадает с данным отрезком
- параллельно отрезку
- под углом к отрезку
- перпендикулярно к отрезку

5

Какое место должно занимать размерное число относительно размерной линии?

- в разрыве размерной линии
- над размерной линией ближе к ее середине
- под размерной линией
- над размерной линией ближе к левому краю

6

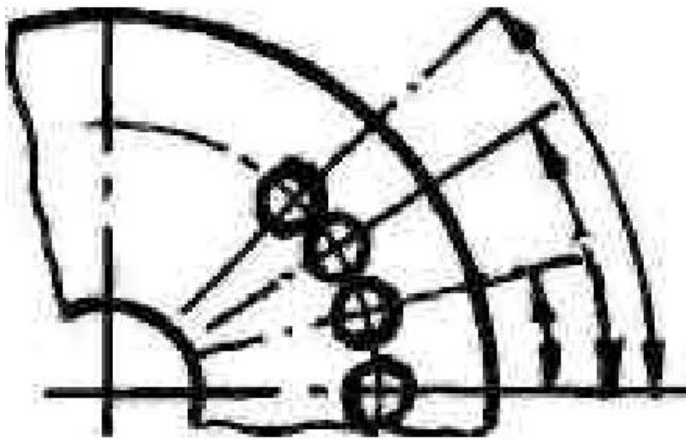

Какой способ нанесения размеров на чертеже?

- от общей базы
- цепной способ
- координатный способ

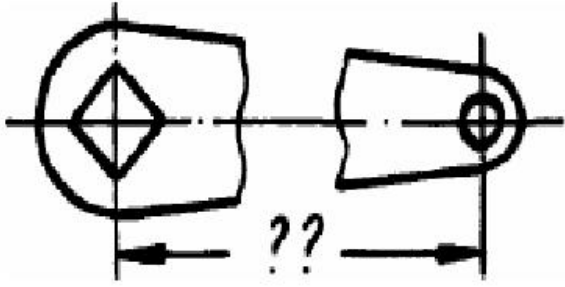

Прерывают ли размерную линию при изображении детали с разрывом

- прерывают при нанесении размеров указывающих положение центра
- нет
- прерывают при нанесении справочных размеров
- прерывают при недостатке места для проставления размерного числа

В каких случаях допускается заменять стрелки на размерных линиях засечками или точками?

- при большом количестве размеров на чертеже
- для выделения стандартных размеров
- при недостатке места для стрелок
- стрелки заменять не допускается

9

Специальный знак  $\varnothing$  используют для нанесения размеров...

- дуг окружностей
- конусности
- углов
- окружностей

10

Специальный знак  $\bigcirc$  используют для нанесения размеров...

- дуг окружностей
- сферы
- углов
- длины дуги окружности

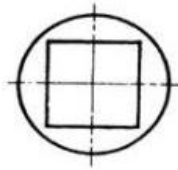
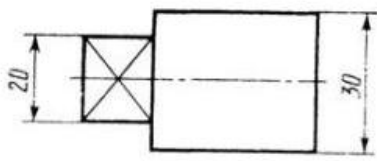

1)

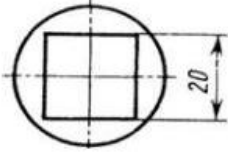
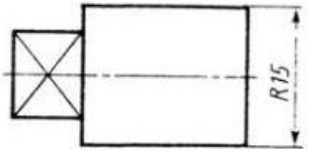

2)

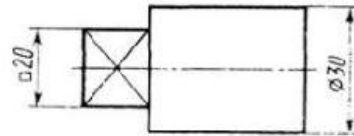

3)

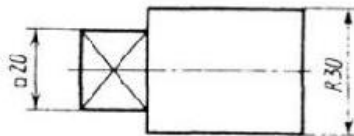

4)

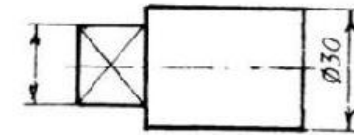
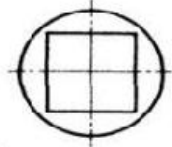

5)

На каком чертеже правильно нанесены величины диаметра и квадрата

- 1
- 2
- 3
- 4
- 5

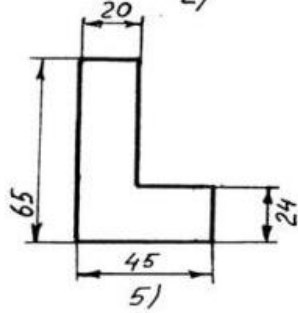
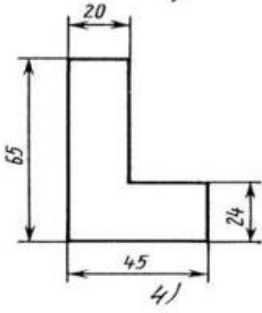
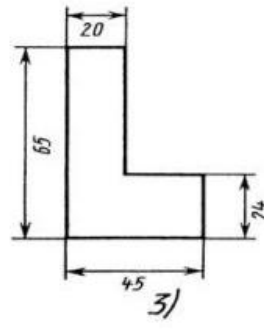
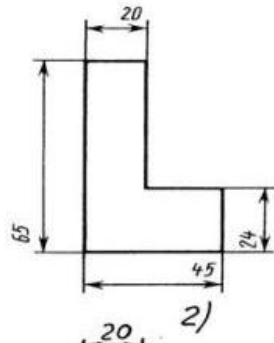
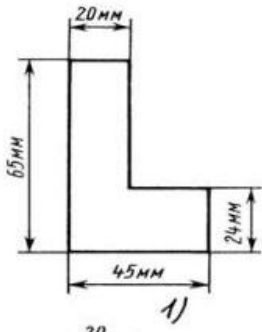

На каком чертеже правильно записаны размерные числа

- 1
- 2
- 3
- 4
- 5



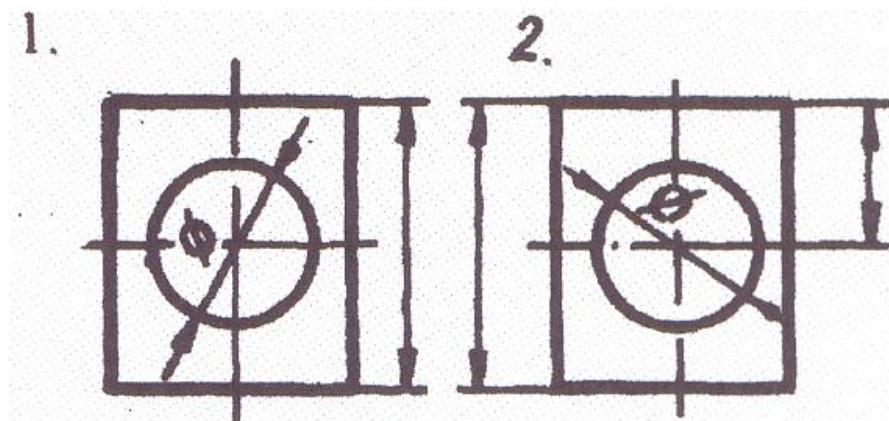

Указать чертеж на котором правильно выясняется положение центра отверстия деталей?

- 1
- 2

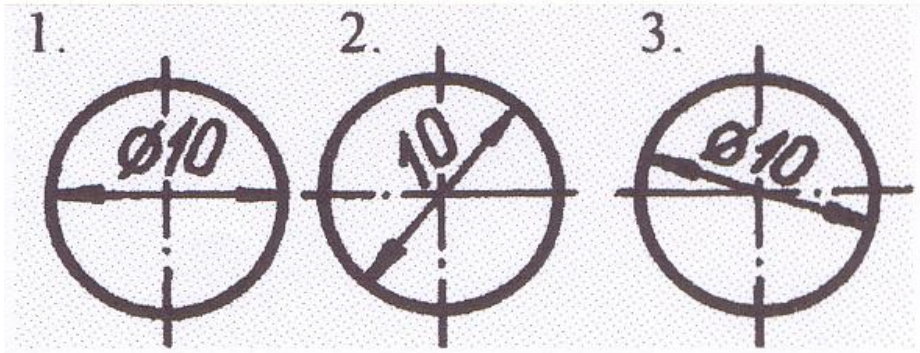

На каком рисунке размер диаметра окружности нанесен правильно?

- 1
- 2
- 3

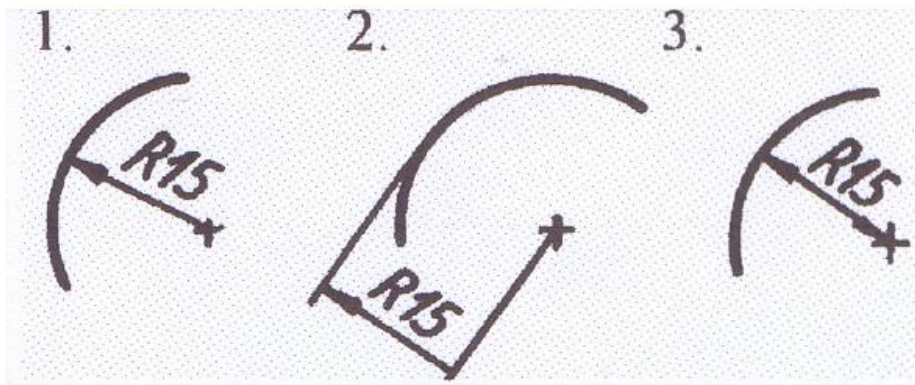

На каком рисунке размер радиуса дуги проставлен правильно?

- 1
- 2
- 3

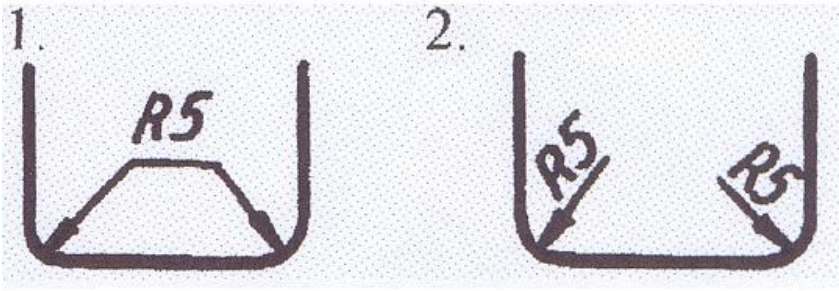

На каком рисунке размеры радиусов нанесены правильно?

1

2

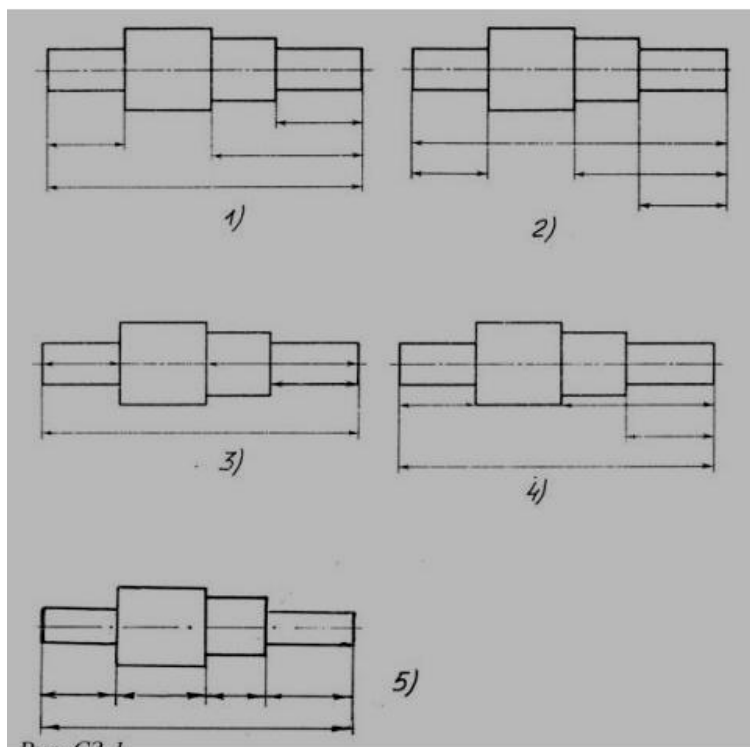

На каком чертеже размеры детали нанесены правильно?

- 1
- 2
- 3
- 4
- 5

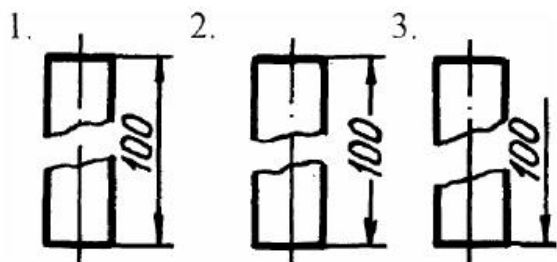

На каком чертеже размер длины детали нанесен правильно?

- 1
- 2
- 3

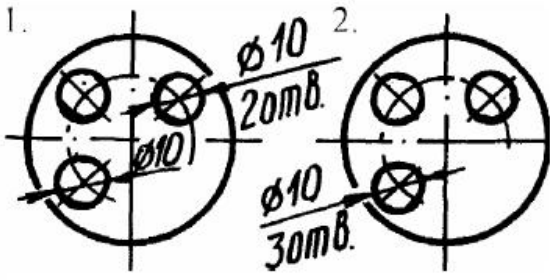

На каком чертеже размеры одинаковых элементов детали проставлены правильно?

- 1
- 2

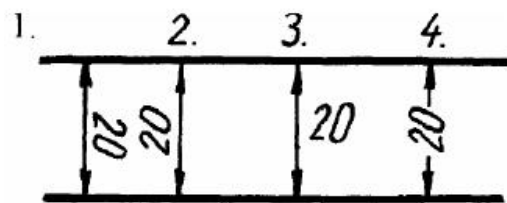

В каком случае размерное число нанесено правильно?

- 1
- 2
- 3
- 4



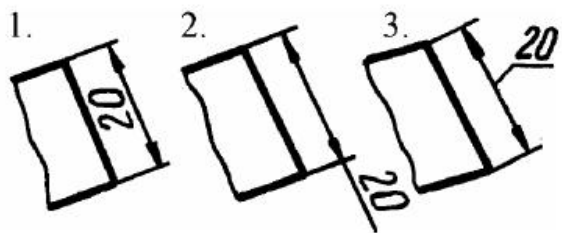

В каком случае размерное число нанесено правильно?

- 1
- 2
- 3

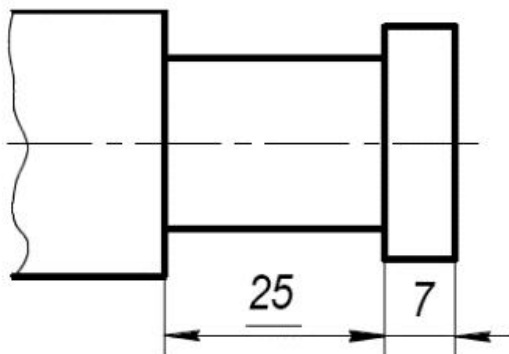

Размерное число 25 подчеркнуто, т.к

- Размер 25 проставлен в м
- Элемент изображен с отступлением от масштаба изображения
- Размер 25 является справочным
- Обозначает конусность

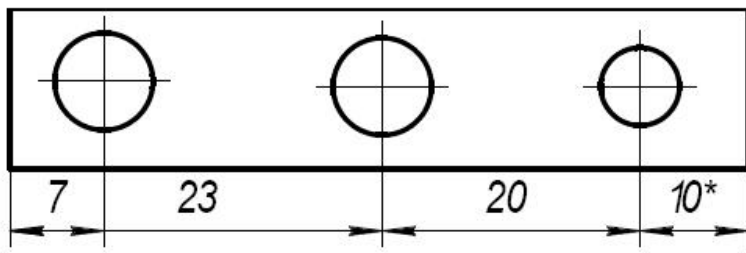

\* обозначается ...

- радиус окружности
- справочный размер
- диаметр окружности
- элемент изображен с отступлением от масштаба изображения

## Раздел Отображение геометрических примитивов (Тест 2.1)

1

Плоскость проекций П3 называется

- Вертикальной
- Профильной
- Фронтальной
- Горизонтальной

2

Чертеж, образуемый в результате совмещения трех взаимоперпендикулярных плоскостей проекций с плоскостью чертежа, называется

- Проекционным чертежом
- Аксонометрией
- Позиционным чертежом
- Эпюром

3

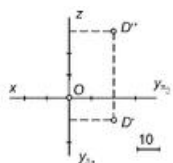

Расстояние от точки Д до плоскости П1 равно

- 0
- 20
- 10
- 30
- 20

4

Положение точки в пространстве однозначно определяется

- Двумя координатами
- Тремя координатами
- Одной центральной проекцией
- Двумя ортогональными проекциями
- Тремя ортогональными проекциями

5

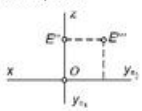

Точка E – это точка частного положения, лежащая ...

- В плоскости П1
- В плоскости П2
- В плоскости П3
- На оси Z

Найдите чертёж с проекциями горизонтальной прямой

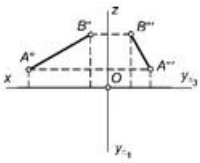
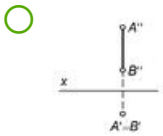
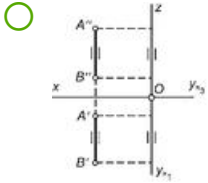
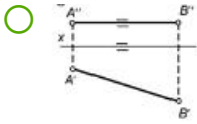
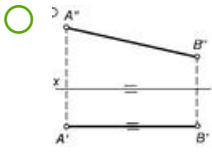

По фронтальной  $A''B''$  и профильной  $A'''B'''$  проекциям прямой  $AB$  построена ее третья проекция. Найдите верной решение

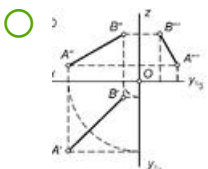
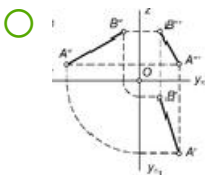
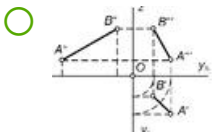
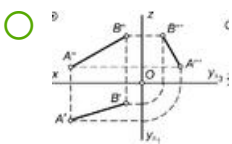

8

**Плоскость общего положения**

- Перпендикулярна одной плоскости проекций
- Перпендикулярна двум плоскостям проекций
- Параллельная одной или двум осям проекций
- Пересекает все три плоскости проекций

9

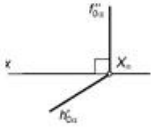

**На чертеже изображена**

- Плоскость общего положения
- Горизонтальная плоскость
- Фронтальная плоскость
- Горизонтально-проецирующая плоскость

10

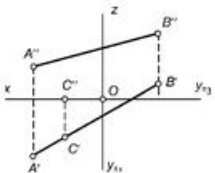

**Точка С принадлежит**

- Плоскости П1
- Плоскости П2
- Оси x
- Прямой АВ

11

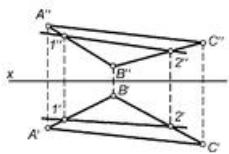

Прямая 12 принадлежит

- Плоскости П1
- Плоскости П2
- Плоскости П3
- Плоскости треугольника ABC

12

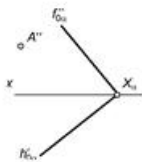

Точка A принадлежит плоскости  $\alpha$ . По заданной фронтальной проекции точки A построена ее горизонтальная проекция. Найдите верное решение

- 
- 
- 
-



Определите на каком рисунке правильно найдена точка пересечения К прямой LT с плоскостью треугольника ABC

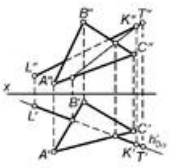
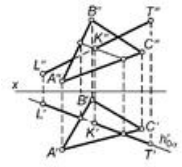
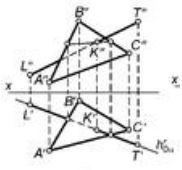

Определите на каком рисунке правильно найдена точка пересечения К прямой LT с плоскостью треугольника ABC

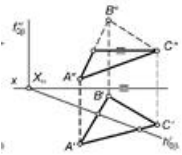
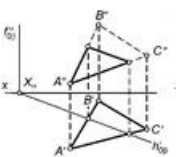
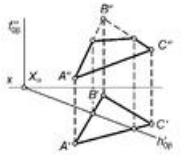
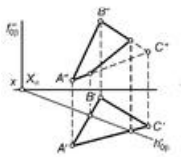

Натуральная величина отрезка АВ и его угол наклона к плоскости П2 правильно определены на рисунке

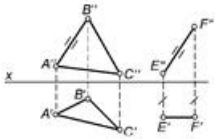
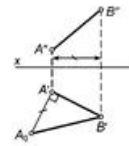
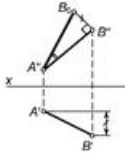
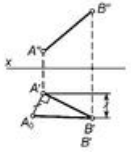
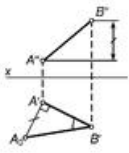

Прямая EF параллельна



Прямой АВ



Плоскости треугольника ABC



Плоскости П1



Плоскости П2

Перпендикулярные прямые изображены на рисунке

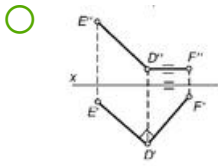
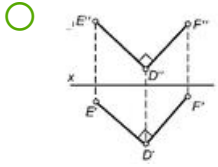
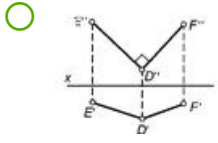

Две плоскости взаимно параллельны, если...

- Они имеют хотя бы одну общую точку
- Они имеют две общие точки
- Две пересекающиеся прямые одной плоскости соответственно параллельны двум пересекающимся прямым другой плоскости
- Две параллельные прямые одной плоскости параллельны двум параллельным прямым другой плоскости

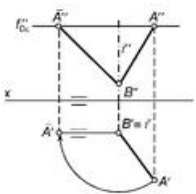

Положение отрезка АВ преобразовано ...

- В положение, параллельное плоскости П1
- В положение, параллельное плоскости П2
- В положение, перпендикулярное плоскости П1
- В положение, перпендикулярное плоскости П2
- В произвольное положение

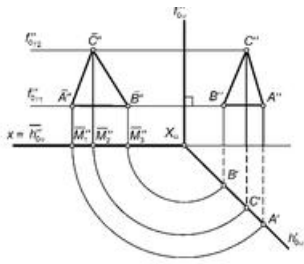

Определите действия, произведенные с треугольником ABC, принадлежащем плоскости  $\alpha$

- Треугольник ABC совмещен с плоскостью П1
- Треугольник ABC совмещен с плоскостью П2
- Треугольник ABC повернут в положение, параллельное плоскости П1
- Треугольник ABC повернут в положение, перпендикулярное плоскости П2

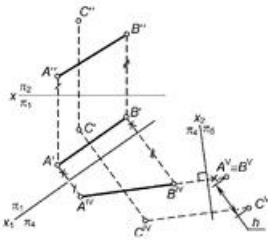

Расстояние  $h$  является истинной величиной расстояния между точкой C и ...

- Плоскостью П1
- Плоскостью П2
- Плоскостью П4
- Прямой АВ

Определите, на каком рисунке видимость ребер призмы изображена правильно

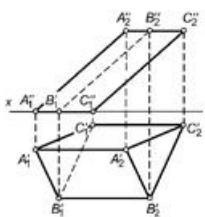
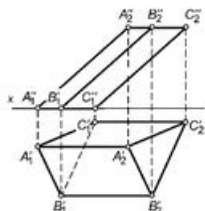
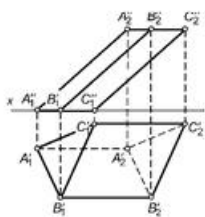

Определите соответствие между названием аксонометрической проекции и соотношением между коэффициентами искажения - Изометрическая проекция

- Два коэффициента искажения равны между собой, а третий не равен им
- Все три коэффициента искажения равны между собой
- Все коэффициенты искажения различны

Найдите рисунок в прямоугольной изометрической проекции, на котором правильно изображен квадрат, лежащий в плоскости  $\Pi_1$

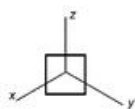
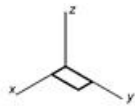
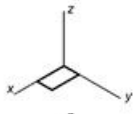

Прямоугольная изометрическая проекция прямого кругового конуса правильно построена на рисунке



# Раздел Отображение геометрических примитивов (Тест 2.2)

1

1 из 19

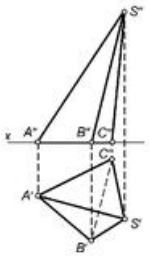

На чертеже изображена

- Прямая неправильная пирамида
- Правильная пирамида
- Усечённая пирамида
- Наклонная треугольная пирамида

2

2 из 19

Определите, на каком рисунке видимость ребер призмы изображена правильно

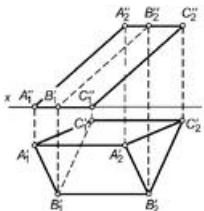
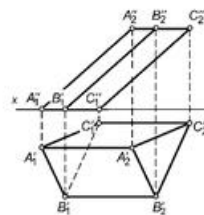
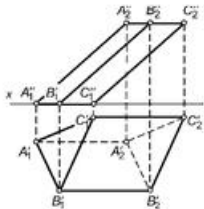

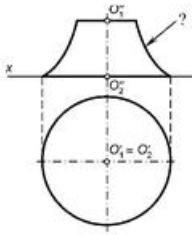

Отмеченная знаком «?» линия поверхности вращения, изображенной на чертеже, называется

- Экватором
- Горлом
- Главным меридианом
- Верхней параллелью
- Нижней параллелью

Линию, производящую поверхность, называют ...

- Основной
- Очерковой
- Контурной
- Образующей

Поверхности пирамиды и призмы относятся к

- Неразвертываемым поверхностям
- Развертываемым поверхностям
- Условно развертываемым поверхностям
- Приближенно развертываемым поверхностям

В зависимости от формы образующей линии кривые поверхности подразделяют на ...

- Кинематические
- Динамические
- Линейчатые
- Нелинейчатые



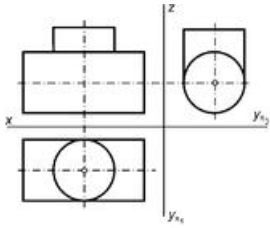

Линия пересечения двух цилиндров, изображенных на чертеже, совпадает с очерком самих цилиндров на...

- Горизонтальной плоскости проекций
- Горизонтальной и фронтальной плоскостях проекций
- Горизонтальной и профильной плоскостях проекций
- Фронтальной и профильной плоскостях проекций
- Всех плоскостях проекций

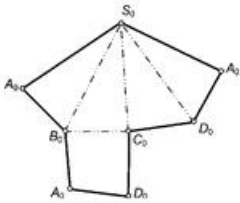

На рисунке изображена развертка

- Четырехугольной пирамиды
- Четырехугольно призмы
- Призматоида
- Октаэдра
- Тетраэдра

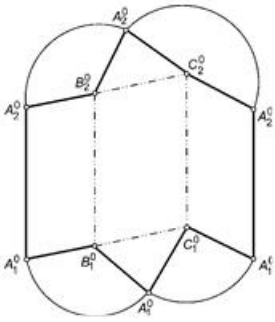

На рисунке изображена развертка поверхности

- Октаэдра
- Пирамиды
- Наклонной призмы
- Прямой призмы
- Тетраэдра

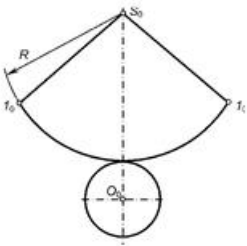

На рисунке изображена развертка поверхности

- Прямого цилиндра
- Наклонного цилиндра
- Наклонного конуса
- Прямого конуса

11

11 из 19

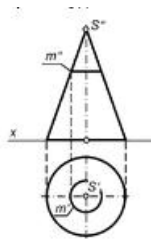

Окружность  $m$ , расположенная на поверхности прямого кругового конуса, на развертке будет иметь вид

- отрезка прямой
- синусоиды
- дуги эллипса
- дуги окружности

12

12 из 19

АксонOMETрическая проекция называется косоугольной, если направление проецирования

- Параллельно плоскости проекций
- Не перпендикулярно плоскости проекций
- Перпендикулярно плоскости проекций
- Имеет угол  $45^\circ$  к плоскости проекций

13

13 из 19

Коэффициентом искажения аксонометрической оси называется

- Масштаб изображения аксонометрической проекции
- Угол наклона этой оси к горизонтали, выраженный в радианах
- Отношение длины отрезка, расположенного на этой оси, к натуральной величине отрезка
- Отношение длины отрезка, расположенного на этой оси, к длине отрезка на другой оси

14

14 из 19

Определите соответствие между названием аксонометрической проекции и соотношением между коэффициентами искажения - Изометрическая проекция

- Два коэффициента искажения равны между собой, а третий не равен им
- Все три коэффициента искажения равны между собой
- Все коэффициенты искажения различны

15

15 из 19

Определите соответствие между названием аксонометрической проекции и соотношением между коэффициентами искажения - диметрическая проекция

- Два коэффициента искажения равны между собой, а третий не равен им
- Все три коэффициента искажения равны между собой
- Все коэффициенты искажения различны

16

16 из 19

Определите соответствие между названием аксонометрической проекции и соотношением между коэффициентами искажения - триметрическая проекция

- Два коэффициента искажения равны между собой, а третий не равен им
- Все три коэффициента искажения равны между собой
- Все коэффициенты искажения различны

17

17 из 19

Коэффициенты искажения в прямоугольной изометрической проекции округляют до

- 0,5
- 0,8
- 1
- 2

18

18 из 19

Найдите рисунок в прямоугольной изометрической проекции, на котором правильно изображен квадрат, лежащий в плоскости П1

- 
- 
- 
-

Прямоугольная изометрическая проекция прямого кругового конуса правильно построена на рисунке



## Тест 3.1 Раздел Моделирование деталей

1

Сколько видов должно содержать изображение какой-либо конкретной детали?

- Один
- Три
- Минимальное, но достаточное для однозначного уяснения конфигурации
- Шесть

2

Какой вид называется дополнительным?

- Вид справа
- Вид снизу
- Вид сзади
- Полученный проецированием на плоскость, не параллельную ни одной из плоскостей проекций

3

Что называется местным видом?

- Изображение только ограниченного места детали
- Изображение детали на дополнительную плоскость
- Изображение детали на профильную плоскость
- Вид справа

4

Какой вид детали и на какую плоскость проекций называется ее главным видом?

- вид сверху (на горизонтальную плоскость)
- вид спереди (на фронтальную плоскость)
- вид слева (на профильную плоскость)
- дополнительный вид

5

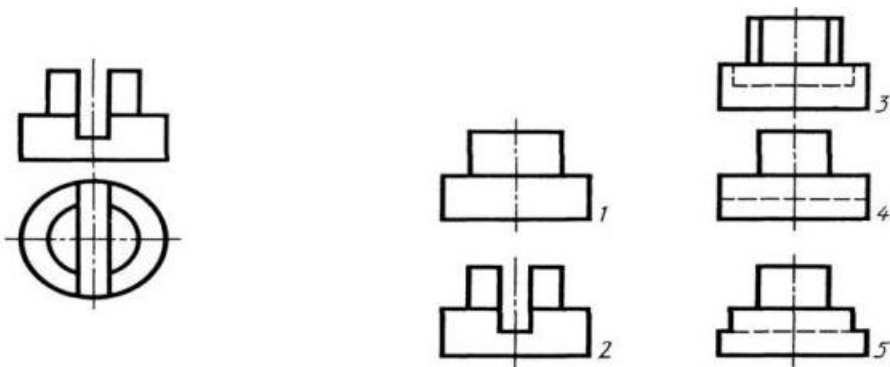

Определить вид слева детали по заданным главному виду и виду сверху

- № 1
- №2
- №3
- №4
- №5

6

Разрез получается при мысленном рассечении предмета секущей плоскостью. При этом на разрезе показывается то, что:

- Получится только в секущей плоскости;
- Находится перед секущей плоскостью;
- Находится за секущей плоскостью;
- Находится в секущей плоскости, и что расположено за ней.

7

В каком случае можно соединять половину вида с половиной соответствующего разреза?

- Всегда можно;
- Никогда нельзя;
- Если вид и разрез являются симметричными фигурами;
- Если вид и разрез являются несимметричными фигурами.

8

Если вид и разрез являются симметричными фигурами, то какая линия служит осью симметрии, разделяющей их половины?

- Сплошная тонкая;
- Сплошная основная;
- Штриховая;
- Штрих-пунктирная тонкая.

9

Как изображаются на разрезе элементы тонких стенок типа рёбер жесткости, зубчатых колёс?

- Показываются рассечёнными, но штрихуются в другом направлении по отношению к основной штриховке разреза;
- Выделяются и штрихуются полностью;
- Показываются условно не рассечёнными и не штрихуются;
- Показываются рассечёнными, но штрихуются в другом направлении по отношению к основной штриховке разреза;



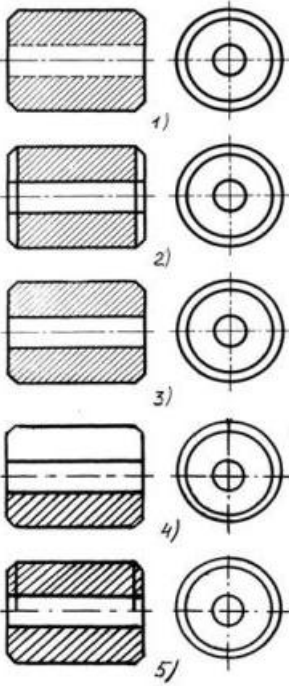

На каком из пяти чертежей втулки показан правильно её разрез

- №1
- №2
- №3
- №4
- №5

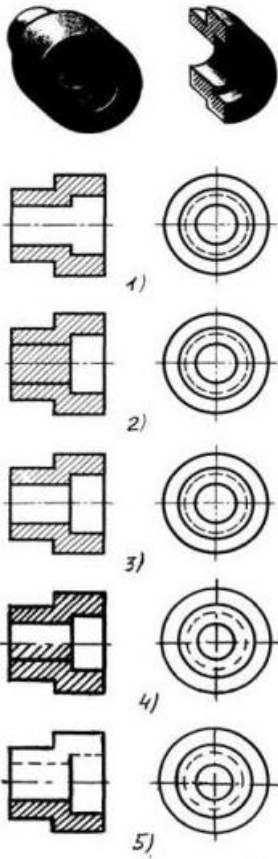

На каком из пяти чертежей выполнен правильно разрез детали, показанной на изображении

- №1
- №2
- №3
- №4
- №5

Местный разрез служит для уяснения устройства предмета в отдельном узко ограниченном месте. Граница местного разреза выделяется на виде \_\_\_\_\_ линией

- Сплошной волнистой линией;
- Сплошной тонкой линией;
- Штрих-пунктирной линией;
- Сплошной основной линией;

При изображении предмета, в имеющих постоянные или закономерно изменяющиеся сечения, допускается изображать их с разрывами. В качестве линии обрыва используется:

- Сплошная тонкая линия;
- Сплошная основная линия;
- Штрих-пунктирная линия;
- Штриховая линия;
- Сплошная волнистая или линия с изломами.

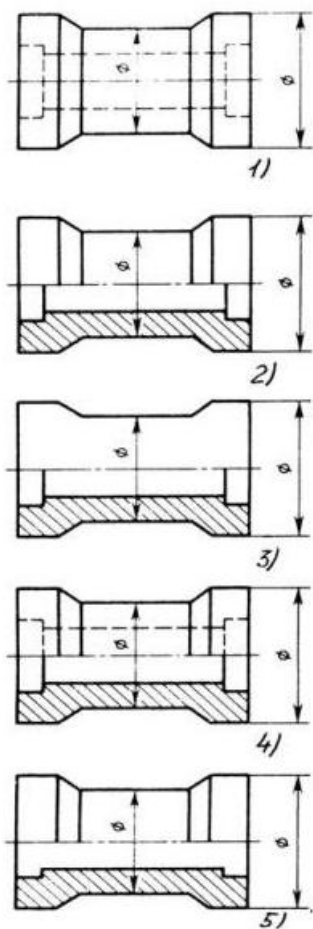

В каком случае правильно выполнено совмещение вида с разрезом

- №1
- №2
- №3
- №4
- №5

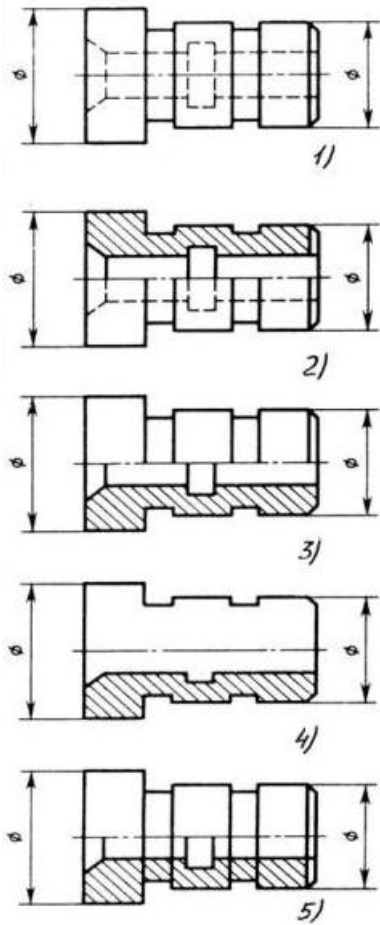

Определите, на каком чертеже правильно выполнено соединение половины вида и половины разреза для цилиндрической детали

- №1
- №2
- №3
- №4
- №5

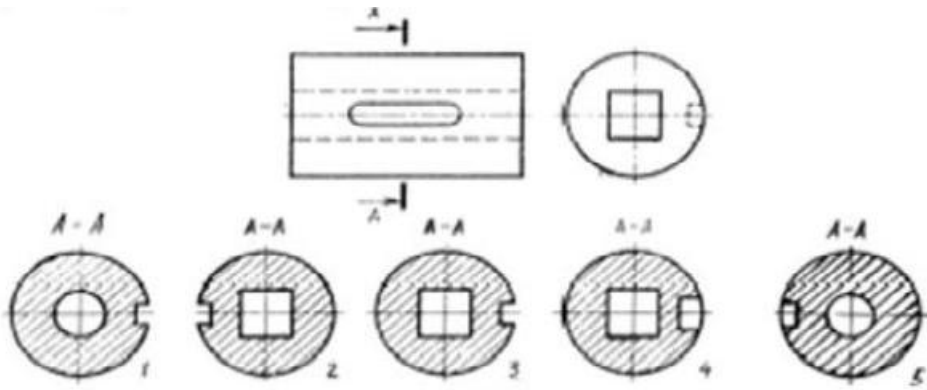

На рисунке показана деталь и дано её сечение. Из нескольких вариантов сечения выберите правильный.

- №1
- №2
- №3
- №4
- №5

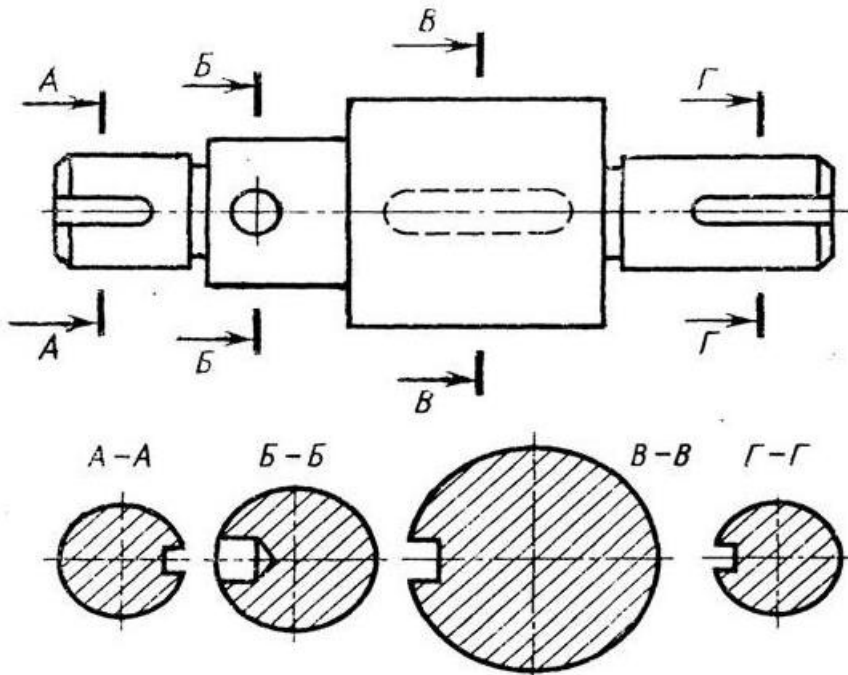

На рисунке даны четыре сечения детали. Установите, какие из этих сечений выполнены правильно.

- А-А и Б-Б
- А-А, Б-Б и Г-Г
- Б-Б, В-В
- А-А, Б-Б, В-В и Г-Г
- А-А и В-В

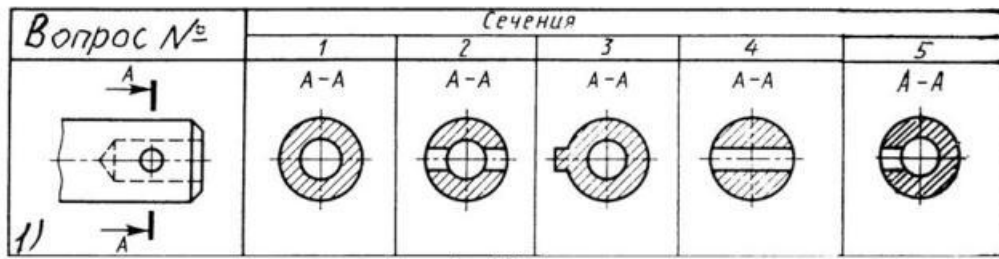

Рис. С3-17-а

Дана деталь и указано ее сечение А-А. Выбрать правильный вариант сечения.

- №1
- №2
- №3
- №4
- №5